

PLAN TOITURE

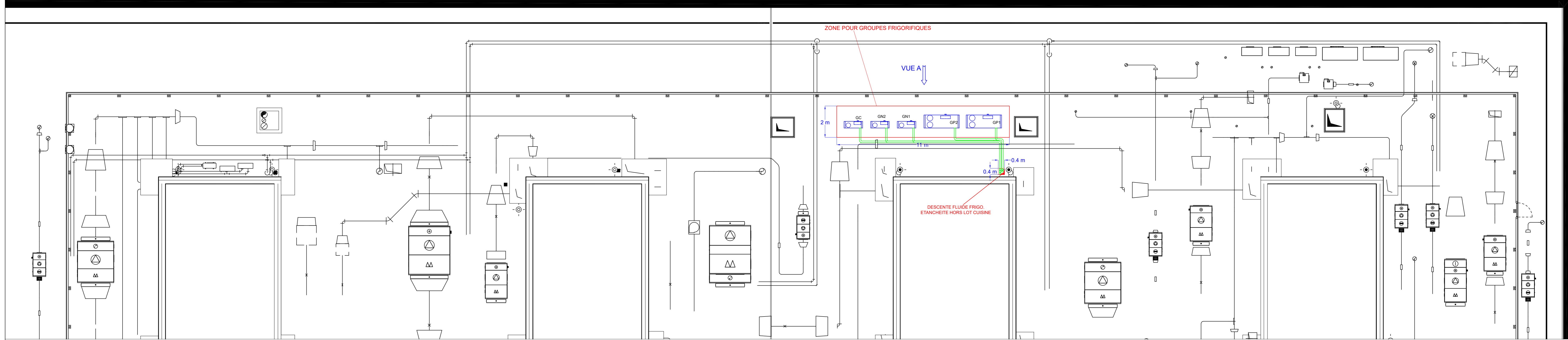

DETAIL CLOISONNEMENT ISOTHERME

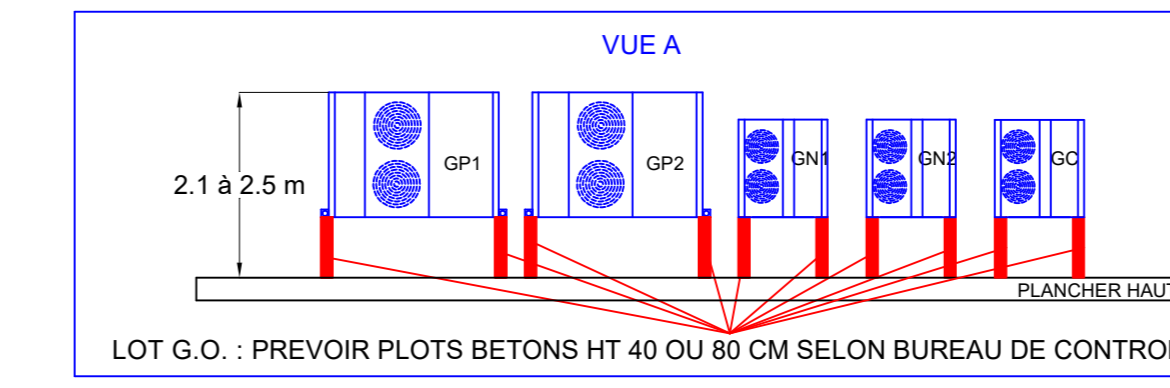
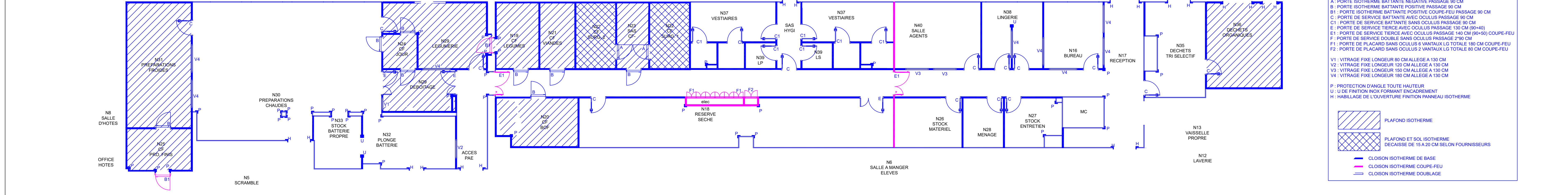

PLAN CUISINE DEMI-PENSION N0

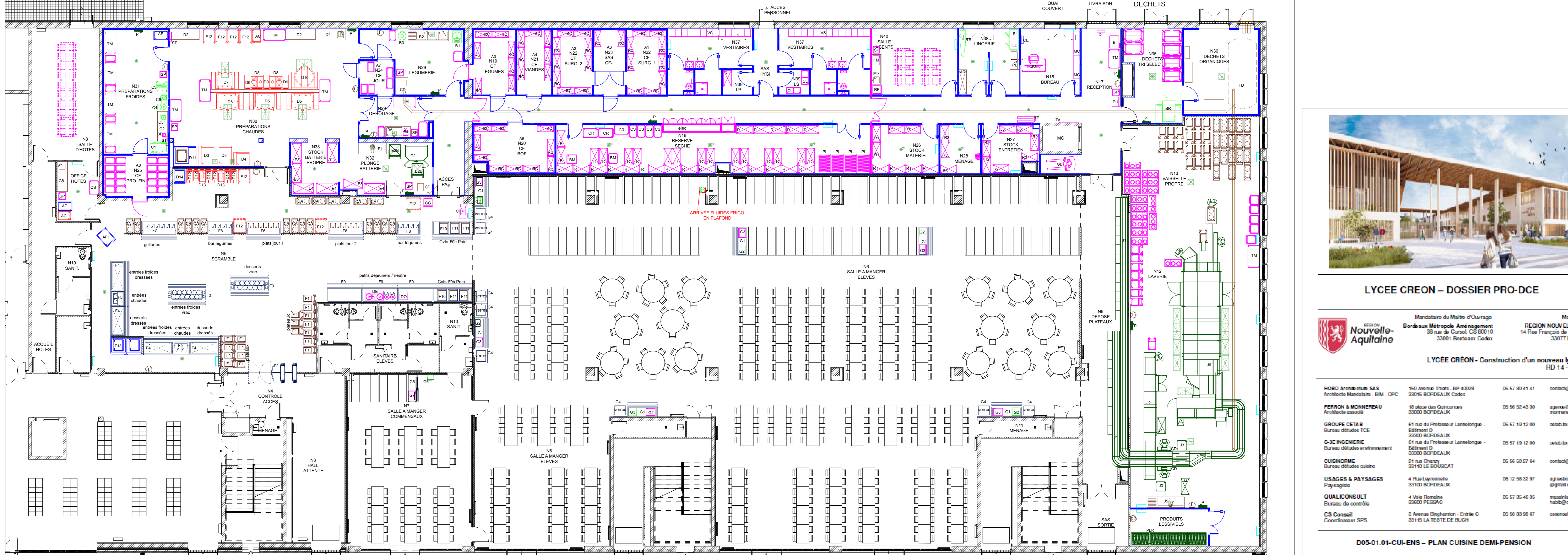

LYCEE CREON - DOSSIER PRO-DCE 05/03/2021
PRO-DCE

Maitre d'Œuvre : **REGION NOUVELLE AQUITAINE**
14 Rue François de Selve - 33008 Bordeaux Cedex

Maitre d'Œuvre : **BOURDEAUX METROPOLE Aménagement**
38 rue de Guesnes, CS 80010
33001 Bordeaux Cedex

LYCEE CRÉON - Construction d'un nouveau lycée à Créon
RD 14 - 33670 Créon

H2BO Architecture SAS Architecte Métroupe - BM - CPC 150 Avenue Thiers - BP 40028 33015 BORDEAUX Cedex	05 57 80 41 41	contact@h2bo.fr
FERRON & MONNEREAU Architecte Bessac 15 place des Quinorons 33008 BORDEAUX	05 56 52 43 30	agnon@ferron-monnerneau.com
GRUPE CETAB Bureau d'études TCE 33008 BORDEAUX	05 57 19 12 00	contact@cetab.fr
C-3E INGENIERIE Bureau d'études environnement Bâtiment D 33008 BORDEAUX	05 57 19 12 00	contact@cetab.fr
CUISINORME Bureau d'études cuisine 21 rue Chazy 33110 LE BOUSCAT	05 56 50 27 24	contact@cuisonorme.com
USAGES & PAYSAGES Paysagiste 4 Rue Layrolle 33108 BORDEAUX	06 12 58 32 57	agnon@usagespaysages.com
QUALICONSULT Bureau de contrôle 4 Voie Romane 33008 BORDEAUX	05 57 35 46 35	maestro@qualiconsult.fr
CS Conseil Coordinateur SPS 3 Avenue Elghamton - Entrée C 33115 LA TESTE DE BUCH	05 56 83 98 47	csconseil@wanadoo.fr

D05-01.01-CUI-ENS - PLAN CUISINE DEMI-PENSION PRO-DCE
1/100'